

Detail A

Permanente/ mobiele trap

Hoogteverschil => min. 490 en max. 800; Breedte traptrede => min. 450 en max. 800;

Afstand tussen treden => max. 220 Diepte traptrede => min. 80 en max 250.

=> sporten gelijkmatig verdelen; Handgreep => min. 1000;

Plaats antislipprofiel indien de dakrand glad is, waardoor er gevaar ontstaat bij het betreden van het dakvlak;

Projectnummer	2009.000	Tekeningnummer	2009.000.02
Project	Brandweerkazerne Den Haag		
Opdrachtgever	Opdrachtgever		
Locatie	Westvlietweg 65Q te Den Haag		
Onderdeel	Detailtekening A		Gebouwtekening: PV
			Systeemtekening: PV
Schaal: n.v.t.	Formaat: A4	Datum: 30-03-2009	Akkoord: EV



Westvlietweg 65Q
2495 AA Den Haag

T: 088 - 32 58 300

E: info@veenmandakveiligheid.nl
W: www.veenmandakveiligheid.nl

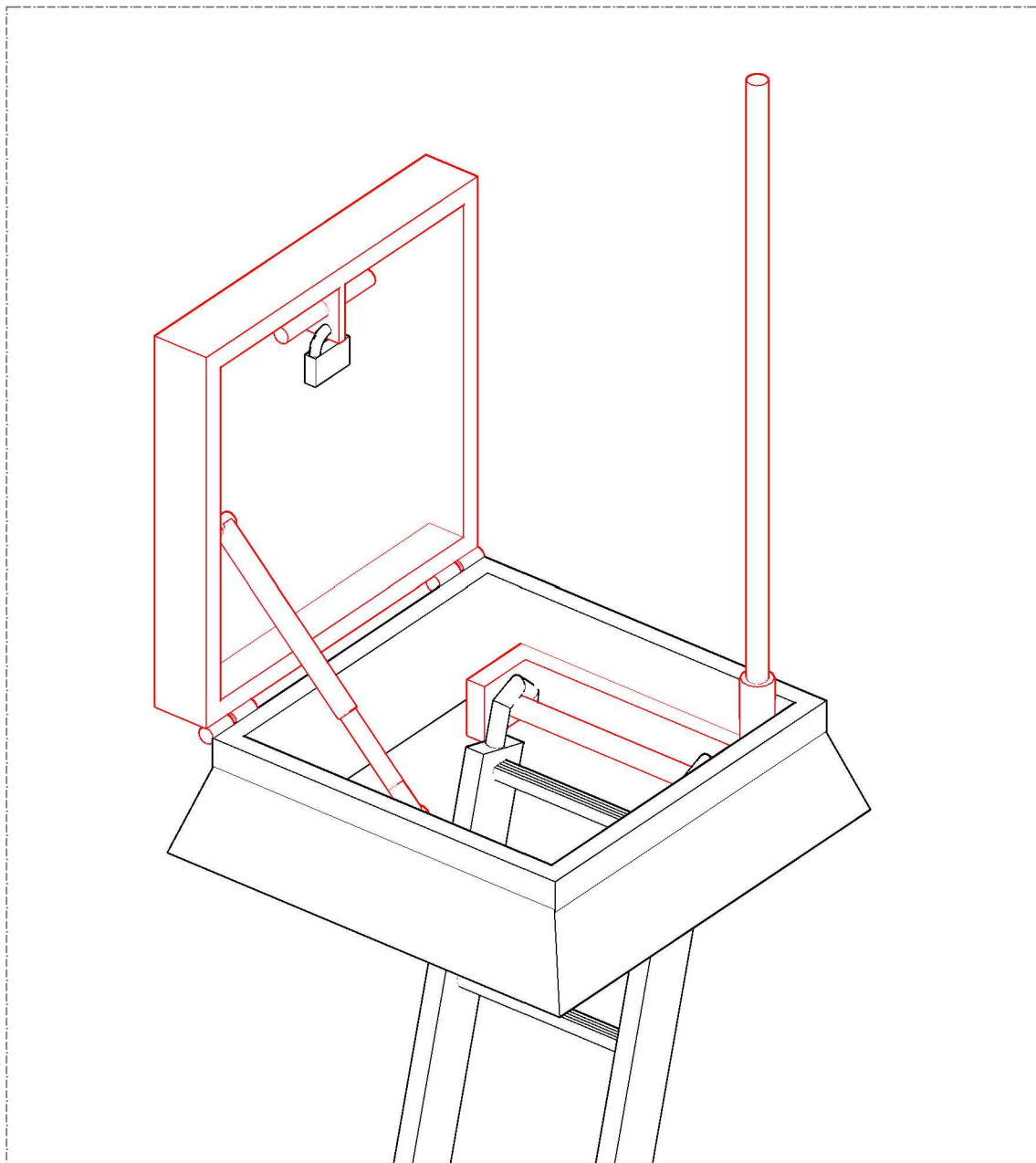

Detail B

Lichtkoepel / dakluik

Afmetingen doorgang

=> bestaand: min. 600x600;

=> nieuw: min. 1000x1000;

Handgreep hoogte

=> min. 1000;

Plaats borging tegen dichtvallen

lichtkoepel / dakluik;

Lichtkoepel / dakluik is

afsluitbaar;

Plaats aanhaakpunt voor mobiele

ladder zodat deze niet kan

wegschuiven en van onder

weglijden.

Projectnummer	2009.000	Tekeningnummer	2009.000.03
Project	Brandweerkazerne Den Haag		
Opdrachtgever	Opdrachtgever		
Locatie	Westvlietweg 65Q te Den Haag		
Onderdeel	Detailtekening B		Gebouwtekening: PV
			Systeemtekening: PV
Schaal: n.v.t.	Formaat: A4	Datum: 30-03-2009	Akkoord: EV



Westvlietweg 65Q
2495 AA Den Haag

T: 088 - 32 58 300

E: info@veenmandakveiligheid.nl
W: www.veenmandakveiligheid.nl

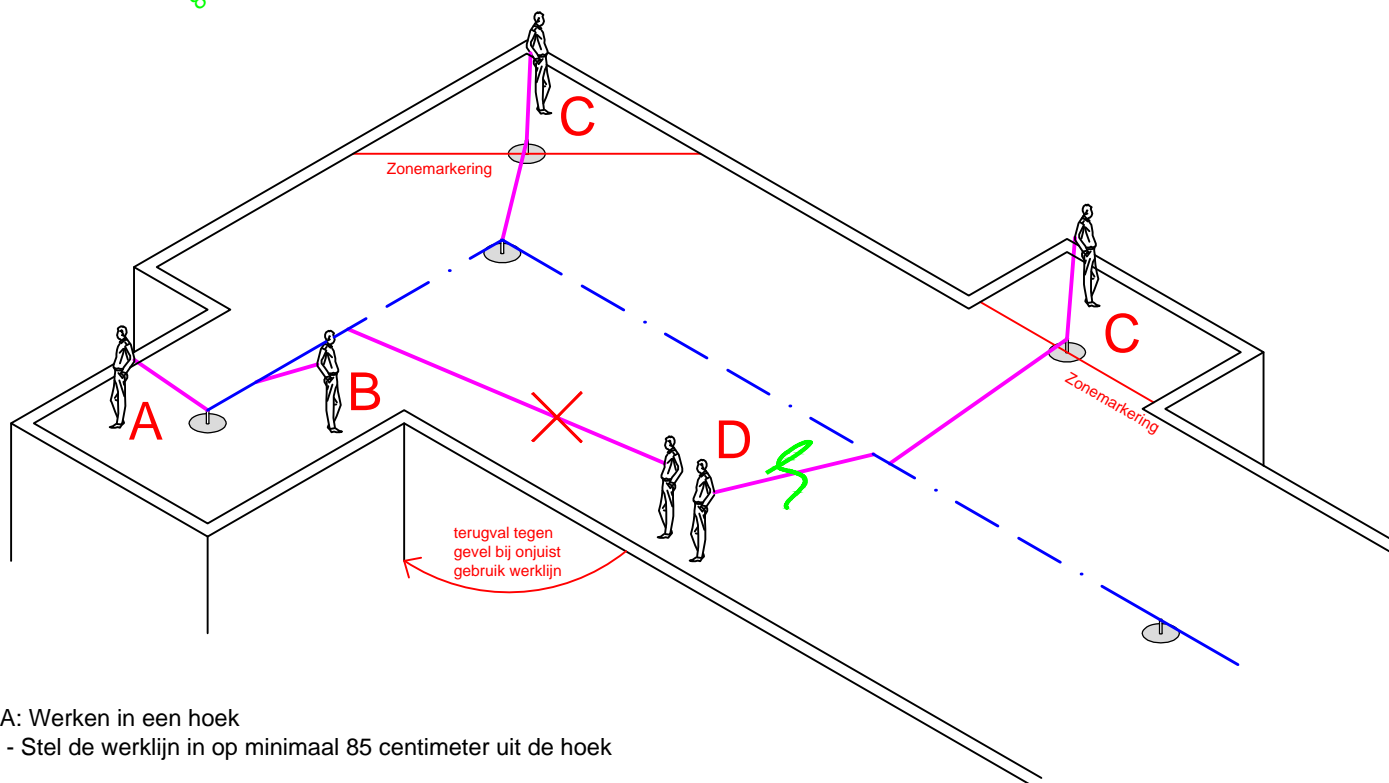
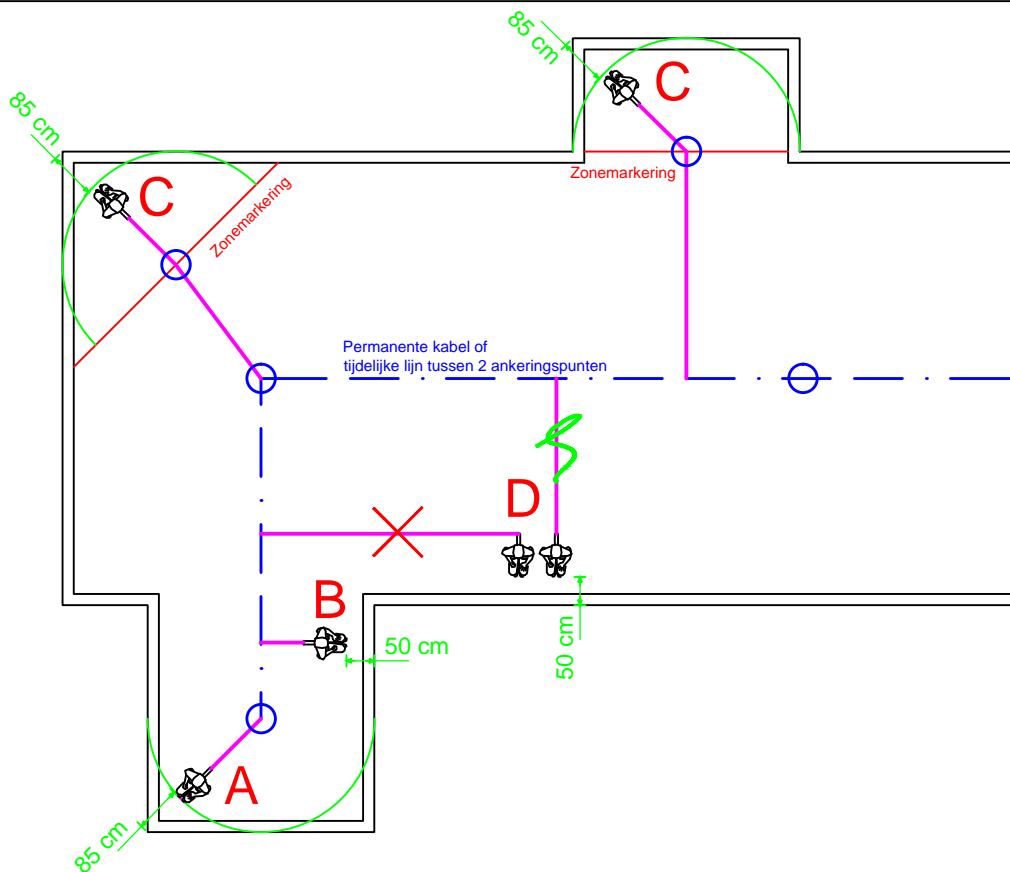

A: Werken in een hoek

- Stel de werklijn in op minimaal 85 centimeter uit de hoek

B: Werken langs de dakrand

- Stel de werklijn in op minimaal 50 centimeter van de dakrand

C: Doorgelust werken (rode zonemarkering)

- Blijf gezekeerd aan de veiligheidsslijn tussen twee ankeringspunten
- Lus de werklijn met een karabijnhaak door aan het ankeringspunt
- Verder werken conform A en B

D: Voorkom overlengte in de werklijn

- Voer werkzaamheden altijd uit vanaf het dichtstbijzijnde gedeelte van het veiligheidssysteem dat parallel loopt aan de dakrand. Dit om bij een eventuele val van het dak te voorkomen dat men 'terugslaat' tegen de haakse gevel.



Westvlietweg 65Q
2495 AA Den Haag

T: 088 - 32 58 300

E: info@veenmandakveiligheid.nl
W: www.veenmandakveiligheid.nl

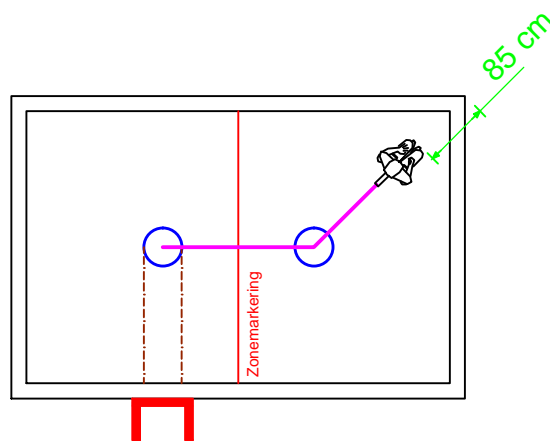
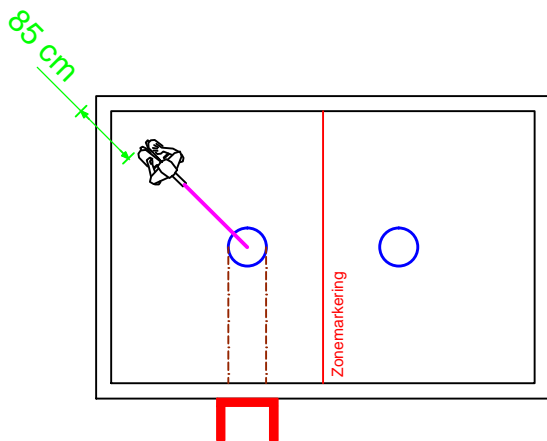





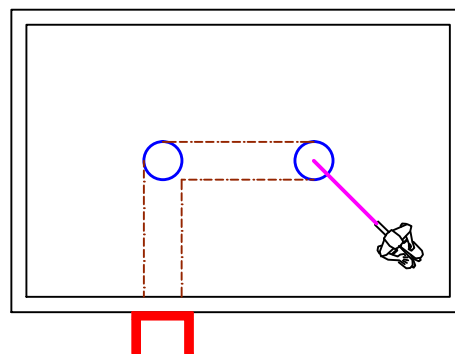
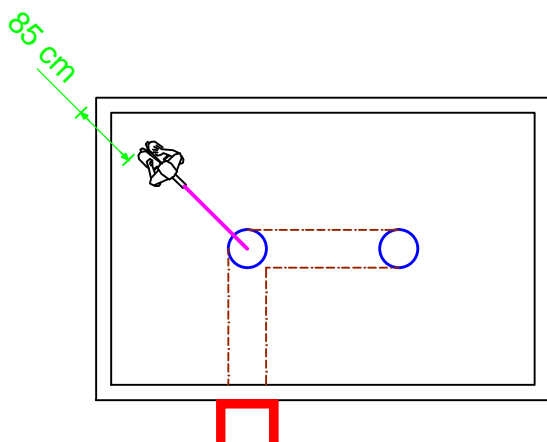



































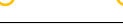

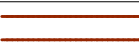
Situatie 1: Ankeringspunten met rode zonemarkering

- Begeef u direct na daktoetreding via de aangegeven looproute naar het dichtstbijzijnde ankeringspunt.
- Bevestig uw werklijn aan het ankeringspunt.
- Bij werkzaamheden in een hoek; stel de werklijn in op minimaal 85 centimeter uit de hoek.
- Bij werkzaamheden langs de dakrand; stel de werklijn in op minimaal 50 centimeter van de dakrand.
- Bij werkzaamheden aan de andere zijde van de zonemarkering:
 - + Blijf gezekerd aan het ankeringspunt.
 - + Loop naar het volgende ankeringspunt.
 - + Lus de werklijn met een karabijnhaak door aan het ankeringspunt



Situatie 2: Ankeringspunten zonder rode zonemarkering

- Begeef u direct na daktoetreding via de aangegeven looproute naar het dichtstbijzijnde ankeringspunt.
- Bevestig uw werklijn aan het ankeringspunt.
- Stel de lengte van uw werklijn in op minimaal 85 centimeter van het dichtstbijzijnde hoekpunt van het dakvlak.
- Op het gehele dakvlak dient u met maximaal deze ingestelde lijnlengte te werken.
- Indien u uw werkplek niet kunt bereiken met deze lijnlengte, begeeft u zich via de aangegeven looproute naar een ankeringspunt vanwaar u uw werkplek wel kunt bereiken. De ingestelde lengte van de werklijn mag hierbij niet worden gewijzigd.

Symbolenlijst / legenda			
Toetreding			
	Bestaande lichtkoepel		Aan te passen/nieuw te plaatsen permanente trap; Conform NEN-EN-ISO 14122
	Bestaande installatie		Nieuw te plaatsen gevelladder met geïntegreerde valbeveiliging; Conform NEN-EN-ISO 14122
	Bestaand dakluik		Bestaande kooiladder
	Aan te passen/nieuw te plaatsen dakluik		Aan te passen/nieuw te plaatsen kooiladder; Conform NEN-EN-ISO 14122
	Bestaande toegangsdeur		Bestaande ladderborging
	Aan te passen/nieuw te plaatsen toegangsdeur		Nieuw te plaatsen ladderborging
	Bestaand toegangsraam;		Bestaande ladderopstelplaats
	Aan te passen/nieuw te plaatsen toegangsraam		Nieuw te plaatsen ladderopstelplaats
	Bestaande permanente ladder		Bestaande permanente overstap
	Aan te passen/nieuw te plaatsen permanente ladder; Conform NEN-EN-ISO 14122		Aan te passen/nieuw te plaatsen permanente overstap
	Bestaande permanente trap		
Veiligheidsmiddelen			
	Breng een gevelankeringspunt aan op de gevel; Conform NEN 795		Breng een dakhaak aan; Conform NEN 517 en NEN 795
	Breng een railgeleidingssysteem aan; Conform NEN 795		Antiklimbeugel
	Breng een ankeringspunt aan; Conform NEN 795		Antiklimstrip
	Breng ankeringspunten aan die tijdens werkzaamheden verbonden worden met een tijdelijke veiligheidslijn; Conform NEN 795		
	Breng ankeringspunten aan die verbonden zijn door een permanente lijn; Conform NEN 795		
	Breng ankeringspunten aan die tijdens werkzaamheden verbonden worden met een tijdelijke veiligheidslijn; Conform NEN 795		
	Optioneel aan te brengen veiligheidssysteem; Conform NEN 795		
	Aan te passen/nieuw te plaatsen hekwerk; Conform Arbobesluit 3.16 lid 6 en NEN 2770		
Signalering en markering			
	Breng signalering aan bij (door)valgevaar		Breng gemarkeerde looproute aan d.m.v. signalering; Minimaal 500mm breed
	Breng signalering aan bij struikelgevaar		Breng gemarkeerde looproute aan d.m.v. tegels; Minimaal 500mm breed
	Breng signalering aan bij gevaar niet-ioniserende straling / elektromagnetische straling		Breng 4-meter-markering aan
	Breng signalering aan bij gevaar stralingsbundel van GSM-antenne		Breng markering onveilige zone aan
	Breng signalering aan bij (mogelijke) asbest		Breng waarschuwingssignalering aan
Zonemarkering: Het is verboden met de veiligheidslijn de gemarkeerde zone op het dakvlak te passeren zonder zich extra te zekeren m.b.v. een karabijnhaak aan het verankeringspunt binnen de gemarkeerde zone!			Breng 2-metersignalering aan; Minimaal 1000mm hoog
Zonemarkering: Het is verboden met de veiligheidslijn de gemarkeerde zone op het dakvlak te passeren.			
			
		Westvlietweg 65Q T: 088 - 32 58 300 E: info@veenmandakveiligheid.nl 2495 AA Den Haag W: www.veenmandakveiligheid.nl	